

PROVA D'ACCÉS
A CICLES FORMATIUS DE GRAU SUPERIOR 2010
ORIENTACIONS SOBRE EXAMEN PART ESPECÍFICA
OPCIÓ B TECNOLOGIA. matèria: DIBUIX TÈCNIC

Duració de la prova: 1 h i 15'

El currículum d'esta matèria ha d'aportar a l'alumnat una formació científica bàsica, fonamental i imprescindible per a facilitar-los l'accés a aquells cicles formatius de grau superior de l'opció B, que correspon a les famílies professionals de:

- Arts gràfiques
- Informàtica i comunicacions
- Arts i artesanía
- Instal·lació i manteniment
- Edificació i obra civil
- Fusta, moble i suro
- Electricitat i electrònica
- Marítim pesquera (excepte Producció aquícola)
- Energia i aigua
- Tèxtil, confecció i pell
- Fabricació mecànica
- Transport i manteniment de vehicles
- Imatge i so
- Vidre i ceràmica
- Indústries extractives

Es tracta de donar a l'alumne una visió completa i una comprensió d'estes disciplines, de manera que els faciliten una formació més especialitzada dins de les famílies professionals a què pensen dedicar-se posteriorment.

La prova consistirà en:

- Es proposaran DOS exercicis pràctics que l'alumne/a respondrà íntegrament.
- Cada un dels dos exercicis respostos per l'alumne tindrà una puntuació igual i màxima de 5 punts, la qual cosa suposa una puntuació màxima en la prova de 10 punts.
- Els exercicis versaran sobre els criteris d'avaluació de la matèria establits en RESOLUCIÓ de 17 d'agost de 2009.
- L'alumne/a podrà utilitzar regles i compàs.

Consideracions a tindre en compte:

1. Es resoldran problemes geomètrics, valorant el mètode i el raonament de les construccions, així com el seu acabat i presentació.

Ex. Dibuixa l'arc capaç del segment donat davall l'angle conegut

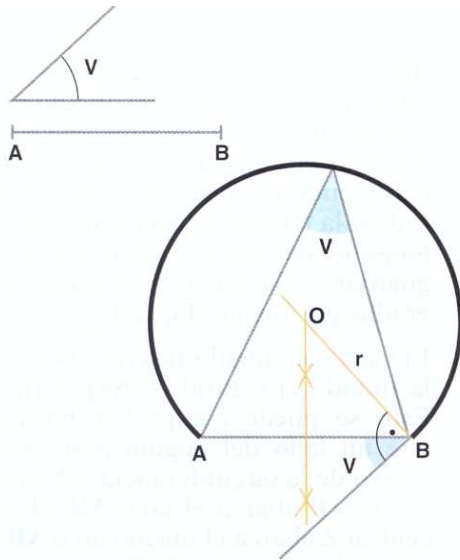

Traça les paral·leles a una recta donada a una distància coneguda, usant exclusivament compàs i regla

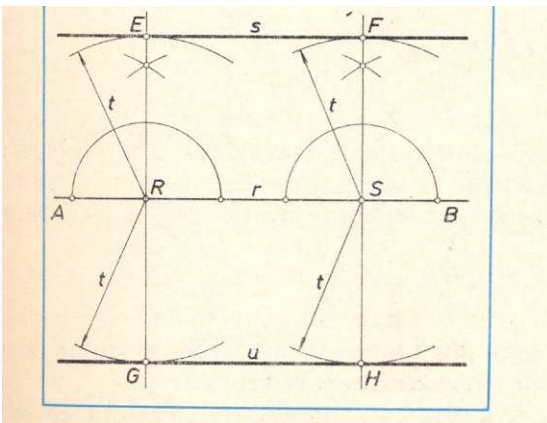

2. Es resoldran problemes de configuració de formes amb traçats

poligonals i amb aplicació de recursos de transformacions geomètriques sobre el pla: girs, translacions, simetries o homotècia.

Ex. Traçar un decàgon conegut el radi de la circumferència circumscrita:

Fig. 18

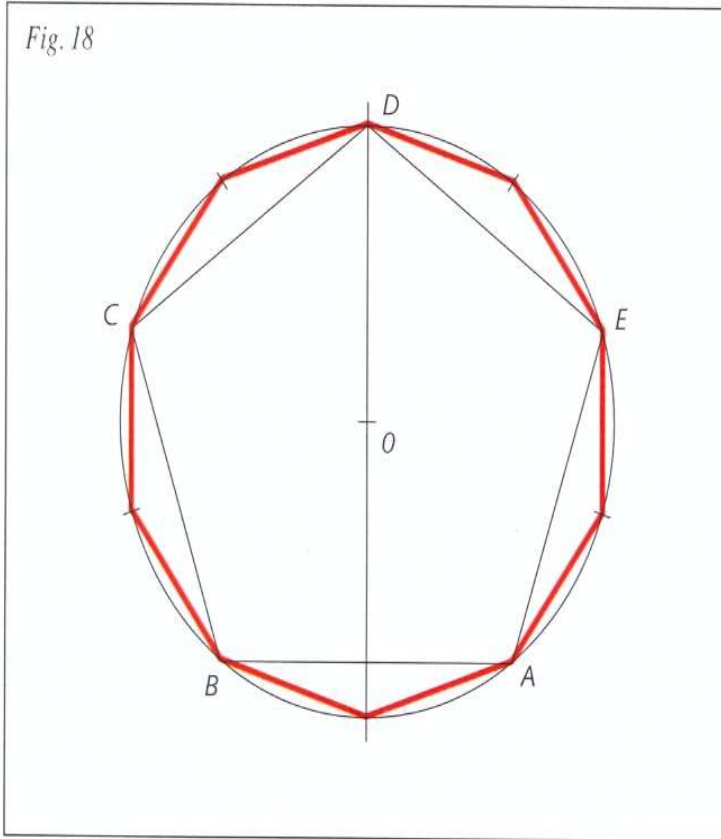

3. Es dissenyaran objectes d'ús comú i no excessivament complexos, en els que intervinguen problemes de tangència.

Ex. Dibuixar la següent peça deixant constància dels centres i punts de tangència:

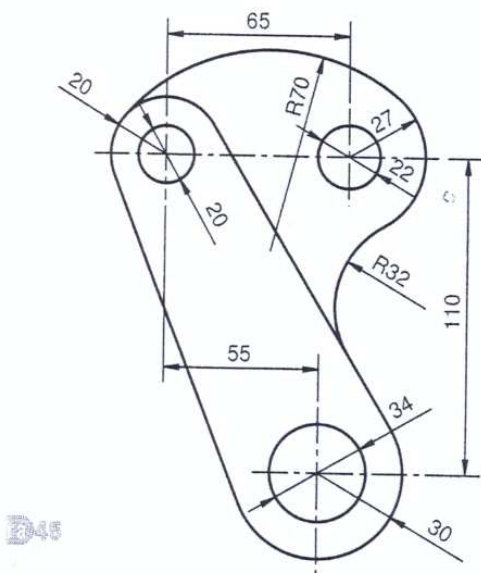

4. Es definirà gràficament un objecte per les seues vistes fonamentals o la seua perspectiva, executats a mà alçada. Realitzar el croquis acotat, en el sistema dièdric, d'objectes comuns i senzills, ajustant-se a normes UNIX o ISO.

Ex. Obtindre les vistes (alçat, planta i perfil) de la peça següent:

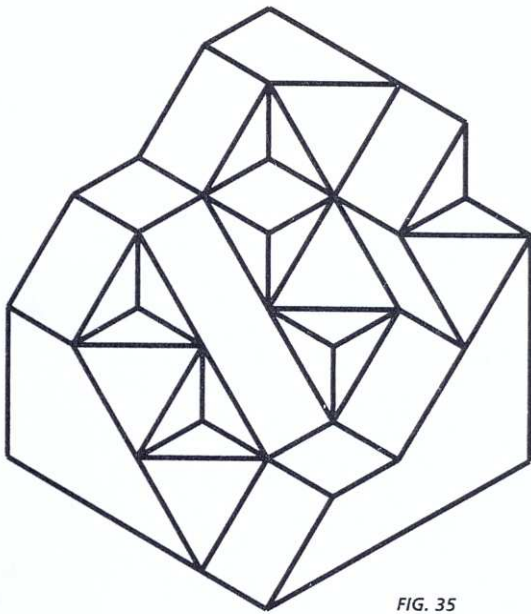

FIG. 35

PROVA D'ACCÉS
A CICLES FORMATIUS DE GRAU SUPERIOR 2010
ORIENTACIONS SOBRE EXAMEN PART ESPECÍFICA
OPCIÓ B TECNOLOGIA. matèria: TECNOLOGIA INDUSTRIAL

Duració de la prova: 1 h i 15'

El currículum d'esta matèria ha d'aportar a l'alumnat una formació científica bàsica, fonamental i imprescindible per a facilitar-los l'accés a aquells cicles formatius de grau superior de l'opció B, que correspon a les famílies professionals de:

- | | |
|-----------------------------|--|
| -Arts gràfiques | -Informàtica i comunicacions |
| -Arts i artesanía | -Instal·lació i manteniment |
| -Edificació i obra civil | -Fusta, moble i suro |
| -Electricitat i electrònica | -Marítim pesquera (excepte Producció aquícola) |
| -Energia i aigua | -Tèxtil, confecció i pell |
| -Fabricació mecànica | -Transport i manteniment de vehicles |
| -Imatge i so | -Vidre i ceràmica |
| -Indústries extractives | |

Es tracta de donar a l'alumne una visió completa i una comprensió d'estes disciplines, de manera que els faciliten una formació més especialitzada dins de les famílies professionals a què pensen dedicar-se posteriorment.

La prova consistirà en:

- Sis exercicis teoricopràctics dels quals l'alumne/a respondrà cinc al seu lliure elecció.
- Cada un dels cinc exercicis respostos per l'alumne tindrà una puntuació igual i màxima de 2 punts, la qual cosa suposa una puntuació màxima en la prova de 10 punts.
- Els exercicis teoricopràctics versaran sobre els criteris d'avaluació que s'establix en el currículum
- Dels sis exercicis proposats almenys hi haurà un de cada bloc temàtic.
- L'alumne/a podrà utilitzar calculadora científica (no calculadora gràfica ni programable).

Consideracions a tindre en compte en el model d'examen:

1. L'exercici no ha de ser una repetició memorística dels conceptes sobre els quals s'ha treballat. En este sentit, es proposen qüestions **que no consistisquen a desenrotllar literalment allò que s'ha après**, sense que açò supose que no donem el valor que es mereix a l'assimilació dels conceptes.
2. Un fet en el que s'ha d'indagar és la facilitat per a expressar-se correctament per escrit. Per això, en els exercicis hi haurà una pregunta almenys en la que hagen d'emprar desenrotllaments **de tipus expositiu o explicatiu**.
3. Entre les capacitats en què caldrà insistir estan la de **relacionar** i la de **comparar**. Per a avaluar-les, en cada exercici hi haurà una pregunta de cada tipus.
4. Es contemplarà en alguna qüestió la dimensió **social i tecnològica** de la Tecnologia Industrial, interessant-se en els aspectes argumentatius de les realitzacions científiques i els problemes que planteja a la humanitat.
5. Es facilitarà algun exercici d'interpretació **de gràfiques o esquemes**.
6. S'inclourà algun problema que demane determinar paràmetres **mecànics** i càlculs **elèctrics**.

PROVA D'ACCÉS
A CICLES FORMATIUS DE GRAU SUPERIOR 2010
ORIENTACIONS SOBRE EXAMEN PART ESPECÍFICA
OPCIÓ B TECNOLOGIA. matèria: FÍSICA I QUÍMICA

El currículum d'esta matèria ha d'aportar a l'alumnat una formació científica bàsica, fonamental i imprescindible per a facilitar-los l'accés a aquells cicles formatius de grau superior de l'opció B, que correspon a les famílies professionals de:

Arts gràfiques	Informàtica i comunicacions
Arts i artesanía	Instal·lació i manteniment
Edificació i obra civil	Fusta, moble i suro
Electricitat i electrònica	Marítim pesquera (excepte Producció aquícola)
Energia i aigua	Tèxtil, confecció i pell
Fabricació mecànica	Transport i manteniment de vehicles
Imatge i so	Vidre i ceràmica
Indústries extractives	

Es tracta de donar a l'alumne una visió completa i una comprensió d'estes disciplines, de manera que els faciliten una formació més especialitzada dins de les famílies professionals a què pensen dedicar-se posteriorment.

ESTRUCTURA DE LA PROVA D'ACCÉS.

- 1) El nucli d'una matèria com esta consistix a usar els conceptes i aplicar les lleis per a resoldre qüestions d'aplicació, qualitatives i quantitatives.
- 2) En el currículum es llisten 25 criteris d'avaluació (12 de Física i 13 de Química) sent tots ells d'aplicació.
- 3) La prova consistirà en sis qüestions de què l'estudiant ha de triar cinc per a resoldre. El valor de totes les qüestions serà de 2 punts, per a un total de 10 punts. De les sis qüestions 3 seran de Física i 3 de Química
- 4) En el currículum apareixen huit blocs (quatre de Física i quatre de Química). Les sis qüestions de la prova seran triades a partir dels criteris i es repartiran de la manera següent:

2 qüestions dels blocs II/III:	Cinemàtica i Dinàmica Treball Potència i Energia
1 qüestió del bloc IV:	Electrostàtica i corrent elèctric
1 qüestió dels blocs VI/VIII:	L'àtom i els seus enllaços Introducció a la química del carboni
2 qüestions dels blocs V/VII:	Revisió de la teoria atòmicomolecular Càlculs estequiomètrics

El bloc 1 té continguts instrumentals (conversions d'unitats i operacions amb vectors) i els criteris d'avaluació corresponents poden estar presents en els enunciats corresponents a altres blocs.

D'acord amb les consideracions exposades es facilita a continuació un exemple de model d'examen que s'ha elaborat seleccionant els següents criteris d'avaluació

CUESTIÓN	BLOQUE	CRITERIOS
1	2	1,4
2	3	1,6,7
3	4	11,12
4	6,8	19,20,25
5	5	14,15
6	7	23